

GEBRUIK EN ONDERHOUD

Shiva, Fuse en Daiya



Volg deze richtlijnen om de levensduur en de kwaliteit van je Tacx-bidon te waarborgen

Geschikte dranken



Max 40°

Koude dranken	Water, sportdranken, vruchtensappen en melkproducten
Warme dranken	Maximaal 40°C
Hete dranken	Niet geschikt voor dranken warmer dan 40°C (zoals thee)
Koolzuurhoudende dranken	Shiva of Fuse Geschikt (deze beschikken over een afsluitbare trekruit) Daiya Niet geschikt

Let op: door de druk van het koolzuur kan de vloeistof bij het openen naar buiten spuiten.

Reinigingstips



Schoonmaken	Gebruik een warm sopje of de vaatwasser (max. 65°C). Reinig de bidon extra grondig na gebruik van natuurlijke of suikerhoudende dranken
Vlekken voorkomen	Was de bidon niet mee met erg vuile vaat (zoals pannen met vet- of sausresten) om verkleuring te voorkomen
Voorkom lekkage	Droog de schroefdraad van de dop en de rand van de fles goed af voordat je hem sluit
Frisheid	Reinig de bidon af en toe met warm water en een scheutje azijn om geurtjes te verwijderen. Spoel daarna grondig na
Opbergen	Bewaar de bidon altijd zonder dop, zodat de binnenkant goed kan drogen

Vriezer en magnetron

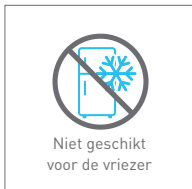

Niet geschikt voor de vriezer

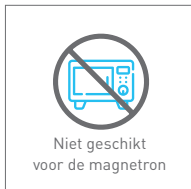

Niet geschikt voor de magnetron

Koelen

De bidon is koelkastbestendig.

Voeg ijsblokjes toe voor een extra koud drankje



GEBRUIK EN ONDERHOUD



Trektuit Daiya bidon - schoonmaken en vervangen

Verwijder de trektuit

1. Druk aan één kant tegen de trektuit aan zodat het eerste pootje van de trektuit uit de dop komt.
2. Herhaal dit proces aan de tweede en derde kant om alle pootjes los te maken en de trektuit volledig uit de dop te verwijderen.

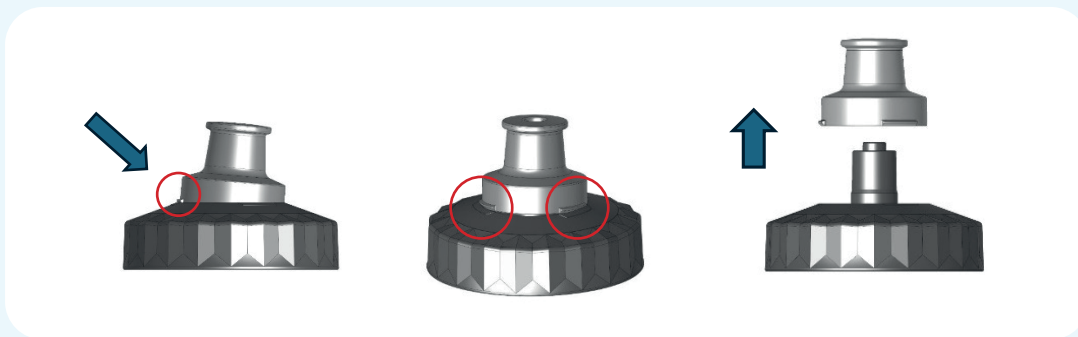

Reinig de trektuit

1. Wij raden aan de trektuit met afwasmiddel schoon te maken.
2. De dop zelf kan in de vaatwasser worden geplaatst.

Vervang de trektuit

1. Plaats de pootjes van de trektuit zorgvuldig zodat ze uitgelijnd zijn met de markeringen op de dop.
2. Druk de trektuit in positie totdat deze vastklikt.

