

### Schoonmaken van bidons Shiva en Daiya

Spoel je fles voor gebruik even om met warm water (niet heter dan 65 graden). Zorg bij het dichtdraaien van de dop dat de schroefdraad en de bovenrand van de bidon droog is. Dit voorkomt lekken.

**Daarnaast raden wij aan om de Tacx bidon na gebruik regelmatig met een sopje schoon te maken. Voor een intensievere reiniging kun je de bidon in de vaatwasser plaatsen, met een aanbevolen temperatuur tot 65 graden.** Vermijd het plaatsen van de bidon in de buurt van sterk vervuilde vaat (zoals borden met spaghettiresten) om verkleuring te voorkomen.

Wij raden aan de trektuit van de Daiya bidon niet in de vaatwasser te plaatsen. Graag met de hand wassen. Instructies voor het verwijderen van de trektuit uit de dop vindt u onderaan deze productsheet.

Heeft de bidon na het schoonmaken nog steeds een onaangename geur? Maak hem dan schoon met warm water en een beetje azijn en laat de bidon even staan. Daarna goed uitspoelen.

Vermijd het gebruik van chemische schoonmaakmiddelen; deze doden bacteriën, maar kunnen een onaangename smaak achterlaten. Na een grondige schoonmaakbeurt raden we aan **de fles en dop apart op te bergen**, zodat de binnenkant goed kan drogen.

### Kan de Tacx bidon in de vriezer, magnetron of koelkast?

Een Tacx bidon mag **NIET** in de vriezer of magnetron geplaatst worden.

Je kunt de bidon wel vullen met een drankje en in de koelkast zetten om de inhoud koel te houden. Je kunt ook ijsklontjes toevoegen aan de bidon om het drankje koel te houden.

### Welke drankjes kunnen in de Tacx bidons?

Alle gangbare koude dranken kunnen in de Tacx bidon worden gedaan, inclusief melkproducten.

Koolzuurhoudende dranken kunnen in de Shiva- en Fuse-flessen worden bewaard, omdat de dop kan worden geblokkeerd. Wees wel voorzichtig bij het openen; door de hoge druk kan de drank eruit spuiten zodra je de blokkade van de dop verwijdert.

### **Hete dranken zoals thee, koffie en soep zijn niet geschikt voor onze bidons.**

Maximale aangeraden temperatuur van warme drankjes is 40 graden.

Na gebruik van organische dranken, zoals melk of sinaasappelsap, is het belangrijk de bidon grondig schoon te maken.

**Wij hopen dat deze tips ervoor zorgen dat je optimaal van je bidon kunt genieten!**

# Daiya trektuit

## schoonmaken/vervangen

### Verwijder de trektuit

1. Druk aan één kant tegen de trektuit aan zodat het eerste pootje van de trektuit uit de dop komt.
2. Herhaal dit proces aan de tweede en derde kant om alle pootjes los te maken en de trektuit volledig uit de dop te verwijderen.

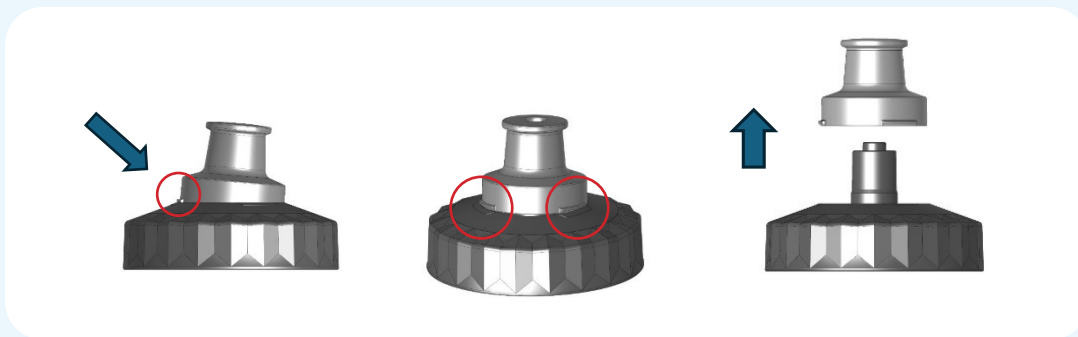

### Reinig de trektuit

1. Wij raden aan de trektuit met afwasmiddel schoon te maken.
2. De dop zelf kan in de vaatwasser worden geplaatst.

### Vervang de trektuit

1. Plaats de pootjes van de trektuit zorgvuldig zodat ze uitgelijnd zijn met de markeringen op de dop.
2. Druk de trektuit in positie totdat deze vastklikt.

