

Utilisation et entretien

Shiva et Daiya



Nettoyage

Rincez votre bouteille à l'eau chaude (pas plus chaude que 65 degrés) avant utilisation.

Lorsque vous fermez le bouchon, assurez-vous que les filets et le bord supérieur de la bouteille sont secs. Cela évite les fuites.

Nous vous recommandons de nettoyer régulièrement votre bouteille Tacx avec de l'eau savonneuse. Pour un nettoyage plus approfondi, vous pouvez la placer en toute sécurité au lave-vaisselle à une température allant jusqu'à 65 °C. Veillez à la tenir à l'écart des ustensiles très sales pour éviter toute décoloration potentielle.

Nous vous déconseillons de placer l'embout du bidon Daiya dans le lave-vaisselle. Veuillez le laver à la main. Les instructions pour retirer l'embout du bouchon se trouvent en bas de cette fiche produit.

Si votre bouteille a encore une odeur désagréable, essayez de la nettoyer avec de l'eau chaude et du vinaigre, puis rincez-la soigneusement. Après avoir frotté, **conservez la bouteille et le bouchon séparément pour garantir un séchage adéquat.**

Évitez d'utiliser des agents de nettoyage chimiques, car ils peuvent tuer les bactéries mais laisser un goût désagréable.

Congélation, micro-ondes et réfrigération

Veillez noter que les bouteilles Tacx **ne doivent** pas être placées au congélateur ou au micro-ondes.

Cependant, vous pouvez remplir votre bouteille avec une boisson fraîche et la conserver au réfrigérateur avant de sortir. Ajouter quelques glaçons est également un excellent moyen de garder votre boisson au frais!

Boissons appropriées

Les bouteilles Tacx conviennent à toutes les boissons froides classiques, y compris les boissons à base de lait. Si vous utilisez une bouteille Shiva ou Fuse, vous pouvez même y conserver des boissons gazeuses en bloquant le bouchon. Soyez simplement prudent en ouvrant la bouteille, car la pression de la carbonatation peut provoquer des éclaboussures lorsque vous relâchez la blocage du bouchon.

Les boissons chaudes comme le thé, le café et la soupe ne conviennent pas à nos bouteilles.

Nous recommandons des boissons tièdes jusqu'à 40 degrés. Après avoir utilisé la bouteille avec des boissons biologiques telles que du lait ou du jus d'orange, veuillez la nettoyer soigneusement.

Nous espérons que ces conseils vous aideront à profiter pleinement de votre bouteille Tacx !

L'embout Daiya

nettoyer/remplacer

Retirer l'embout

1. Appuyez sur l'embout d'un côté pour que le premier clip du couvercle se dégage du bouchon.
2. Répétez l'opération pour le deuxième et le troisième clip afin de libérer entièrement l'embout du bouchon.

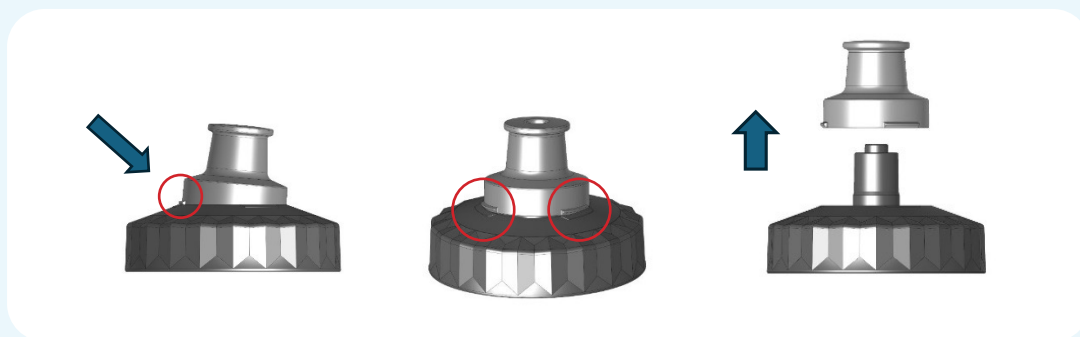

Nettoyer l'embout

1. Nous vous recommandons de laver l'embout avec de l'eau savonneuse.
2. Le bouchon peut être placé dans le lave-vaisselle.

Remplacer l'embout

1. Positionnez soigneusement les clips de l'embout pour qu'ils soient alignés avec les repères sur la bouchon.
2. Appuyez sur l'embout en place jusqu'à ce qu'il s'enclenche.

